

平成16年度福井県高等学校バレーボール大会兼 中部日本6人制バレーボール総合男女選手権大会福井県予選会 《予選グループ戦 男子の部》

期 日 平成16年4月24日(土)
会 場 丹南高校体育館

予選グループ戦

	勝利チーム	武生東高校		勝利チーム	勝山高校		勝利チーム	敦賀工業高校					
A グループ	武生東	2	$\begin{pmatrix} 25 & - & 14 \\ 27 & - & 25 \end{pmatrix}$	鯖江	0	勝山	2	$\begin{pmatrix} 25 & - & 20 \\ 25 & - & 17 \end{pmatrix}$	敦賀工業	2	$\begin{pmatrix} 25 & - & 22 \\ 25 & - & 17 \end{pmatrix}$	鯖江	0

	勝利チーム	武生高校		勝利チーム	三国高校		勝利チーム	若狭東高校					
B グループ	武生	2	$\begin{pmatrix} 25 & - & 11 \\ 25 & - & 14 \end{pmatrix}$	金津	0	三国	2	$\begin{pmatrix} 25 & - & 23 \\ 25 & - & 9 \end{pmatrix}$	若狭東	2	$\begin{pmatrix} 25 & - & 20 \\ 25 & - & 18 \end{pmatrix}$	金津	0

	勝利チーム	若狭高校		勝利チーム	大野高校		勝利チーム	丹生高校					
C グループ	若狭	2	$\begin{pmatrix} 25 & - & 22 \\ 16 & - & 25 \\ 25 & - & 23 \end{pmatrix}$	丹生	1	大野	2	$\begin{pmatrix} 25 & - & 8 \\ 25 & - & 7 \end{pmatrix}$	大野東	2	$\begin{pmatrix} 25 & - & 11 \\ 25 & - & 11 \end{pmatrix}$	大野東	0

	勝利チーム	藤島高校		勝利チーム	高志高校		勝利チーム	敦賀高校					
D グループ	藤島	2	$\begin{pmatrix} 24 & - & 26 \\ 25 & - & 5 \\ 28 & - & 26 \end{pmatrix}$	敦賀	1	高志	2	$\begin{pmatrix} 25 & - & 5 \\ 25 & - & 5 \end{pmatrix}$	丹南	2	$\begin{pmatrix} 25 & - & 8 \\ 25 & - & 12 \end{pmatrix}$	丹南	0

	勝利チーム	武生工業高校		勝利チーム	科学技術高校		勝利チーム	科学技術高校					
E グループ	武生工業	2	$\begin{pmatrix} 25 & - & 22 \\ 25 & - & 13 \end{pmatrix}$	羽水	0	科学技術	2	$\begin{pmatrix} 26 & - & 24 \\ 25 & - & 17 \end{pmatrix}$	武生工業	2	$\begin{pmatrix} 27 & - & 25 \end{pmatrix}$	羽水	0

決勝トーナメント進出校

A グループ	武生東高校
B グループ	勝山高校
C グループ	敦賀工業高校

B グループ	武生高校
C グループ	三国高校
D グループ	若狭東高校

C グループ	若狭高校
D グループ	大野高校
E グループ	丹生高校

D グループ	藤島高校
E グループ	高志高校
F グループ	敦賀高校

E グループ	武生工業高校
F グループ	科学技術高校

平成16年度福井県高等学校バレーボール大会兼
 中部日本6人制バレーボール総合男女選手権大会福井県予選会
 《決勝トーナメント 男子の部》

期 日 平成16年4月25日(日)29日(木)
 会 場 丹南高校体育館・高志高校体育館

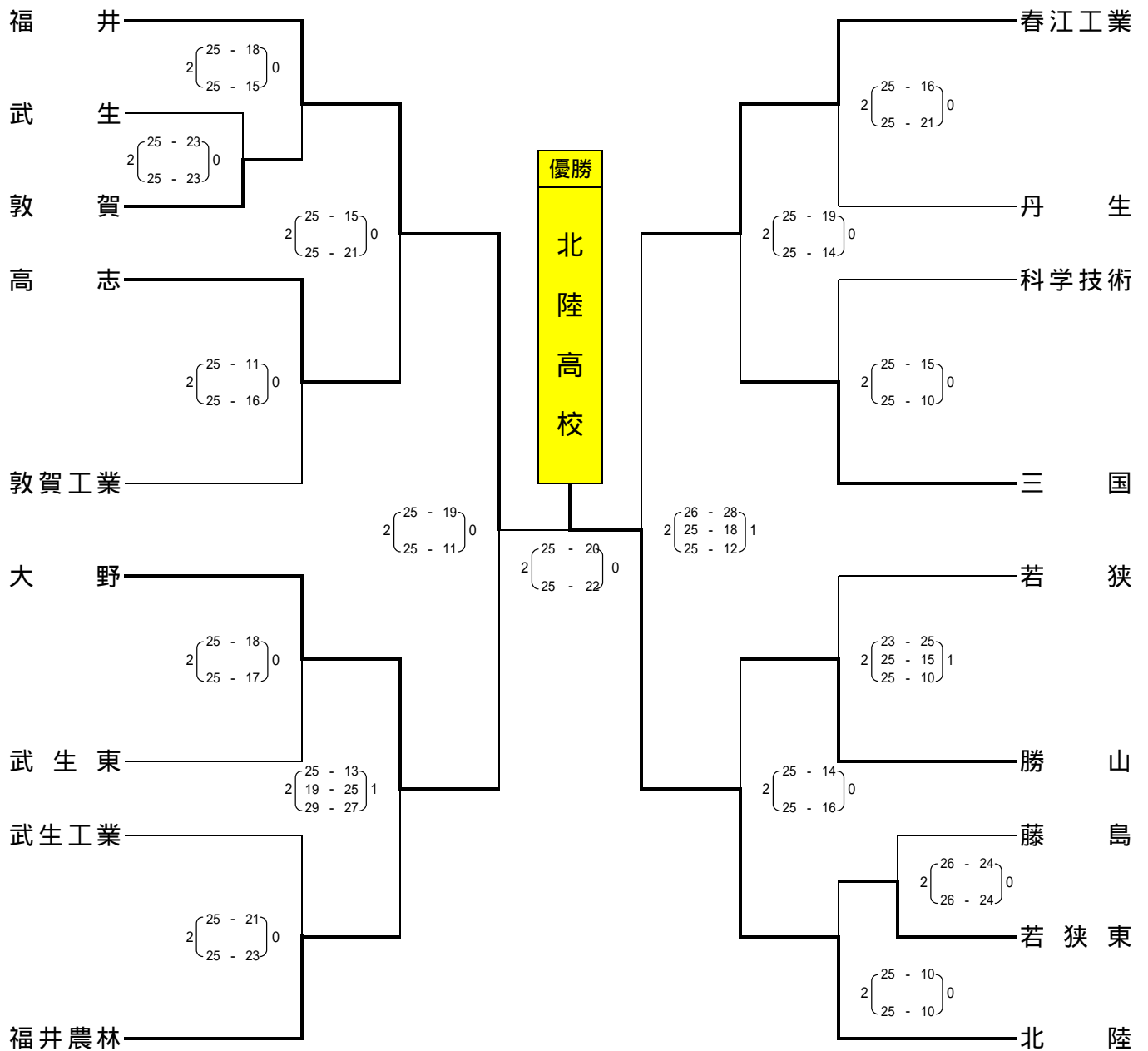

平成16年度福井県高等学校バレーボール大会兼
中部日本6人制バレーボール総合男女選手権大会福井県予選会
《予選グループ戦 女子の部》

期 日 平成16年4月24日(土)
会 場 高志高校体育館

予選グループ戦

	勝利チーム	大野東高校		勝利チーム	高志高校		勝利チーム	福井農林高校							
A グループ	大野東	2	$\begin{pmatrix} 25 & - & 10 \\ 25 & - & 13 \end{pmatrix}$	0	金津	高志	2	$\begin{pmatrix} 25 & - & 18 \\ 24 & - & 26 \\ 25 & - & 23 \end{pmatrix}$	1	福井農林	福井農林	2	$\begin{pmatrix} 25 & - & 16 \\ 25 & - & 16 \end{pmatrix}$	0	金津

	勝利チーム	丹生高校		勝利チーム	美方高校		勝利チーム	藤島高校							
B グループ	丹生	2	$\begin{pmatrix} 25 & - & 19 \\ 25 & - & 14 \end{pmatrix}$	0	若狭東	美方	2	$\begin{pmatrix} 25 & - & 20 \\ 15 & - & 25 \\ 25 & - & 16 \end{pmatrix}$	1	藤島	藤島	2	$\begin{pmatrix} 25 & - & 10 \\ 23 & - & 25 \\ 25 & - & 13 \end{pmatrix}$	1	若狭東

	勝利チーム	大野高校		勝利チーム	若狭高校		勝利チーム	鯖江高校							
C グループ	大野	2	$\begin{pmatrix} 27 & - & 25 \\ 25 & - & 14 \end{pmatrix}$	0	鯖江	若狭	2	$\begin{pmatrix} 25 & - & 9 \\ 25 & - & 10 \end{pmatrix}$	0	足羽	鯖江	2	$\begin{pmatrix} 25 & - & 18 \\ 25 & - & 13 \end{pmatrix}$	0	足羽

	勝利チーム	武生高校		勝利チーム	敦賀気比高校		勝利チーム	敦賀高校							
D グループ	武生	2	$\begin{pmatrix} 25 & - & 20 \\ 25 & - & 10 \end{pmatrix}$	0	敦賀気比	敦賀気比	2	$\begin{pmatrix} 25 & - & 20 \\ 14 & - & 25 \\ 25 & - & 18 \end{pmatrix}$	1	丹南	敦賀	2	$\begin{pmatrix} 25 & - & 20 \\ 17 & - & 25 \\ 25 & - & 16 \end{pmatrix}$	1	丹南

	勝利チーム	武生東高校		勝利チーム	勝山高校		勝利チーム	丸岡高校							
E グループ	武生東	2	$\begin{pmatrix} 25 & - & 18 \\ 25 & - & 9 \end{pmatrix}$	0	福井	勝山	2	$\begin{pmatrix} 25 & - & 7 \\ 25 & - & 8 \end{pmatrix}$	0	丸岡	丸岡	2	$\begin{pmatrix} 25 & - & 9 \\ 25 & - & 17 \end{pmatrix}$	0	福井

	勝利チーム	武生商業高校		勝利チーム	三国高校		勝利チーム	羽水高校							
F グループ	武生商業	2	$\begin{pmatrix} 25 & - & 16 \\ 25 & - & 13 \end{pmatrix}$	0	福井高専	三国	2	$\begin{pmatrix} 17 & - & 25 \\ 27 & - & 25 \\ 26 & - & 24 \end{pmatrix}$	1	羽水	羽水	2	$\begin{pmatrix} 25 & - & 8 \\ 25 & - & 12 \end{pmatrix}$	0	福井高専

決勝トーナメント進出校

	A グループ	大野東高校
		高志高校
		福井農林高校

	B グループ	丹生高校
		美方高校
		藤島高校

	C グループ	大野高校
		若狭高校
		鯖江高校

	D グループ	武生高校
		敦賀気比高校
		敦賀高校

	E グループ	武生東高校
		勝山高校
		丸岡高校

	F グループ	武生商業高校
		三国高校
		羽水高校

平成16年度福井県高等学校バレーボール大会兼
 中部日本6人制バレーボール総合男女選手権大会福井県予選会
 《決勝トーナメント 女子の部》

期 日 平成16年4月25日(日)29日(木)
 会 場 高志高校体育館

